

CHEFLINE - VIA MANTEGNA,13 - 35020 - TRIBANO - PADOVA - TEL. +39 049/5342967 - FAX. +39 049/9589028 - E-MAIL INFO@CHEFLINE.IT

**CHL 1264 TC – LIEVITATORE TOUCH CONTROL CON UMIDIFICAZIONE**

12 VASSOI 600x400mm

**CHL EVOLUTION  
LINE**

**LIEVITATORI**



Pensato per affiancare i forni Touch a 6 e 10 teglie, il lievitatore CHL 1264 TC rappresenta il top dell'offerta Tecnoeka sia sotto il profilo tecnico che estetico.

Un design accattivante e dinamico all'insegna di prestazioni affidabili e qualità "made in Italy".

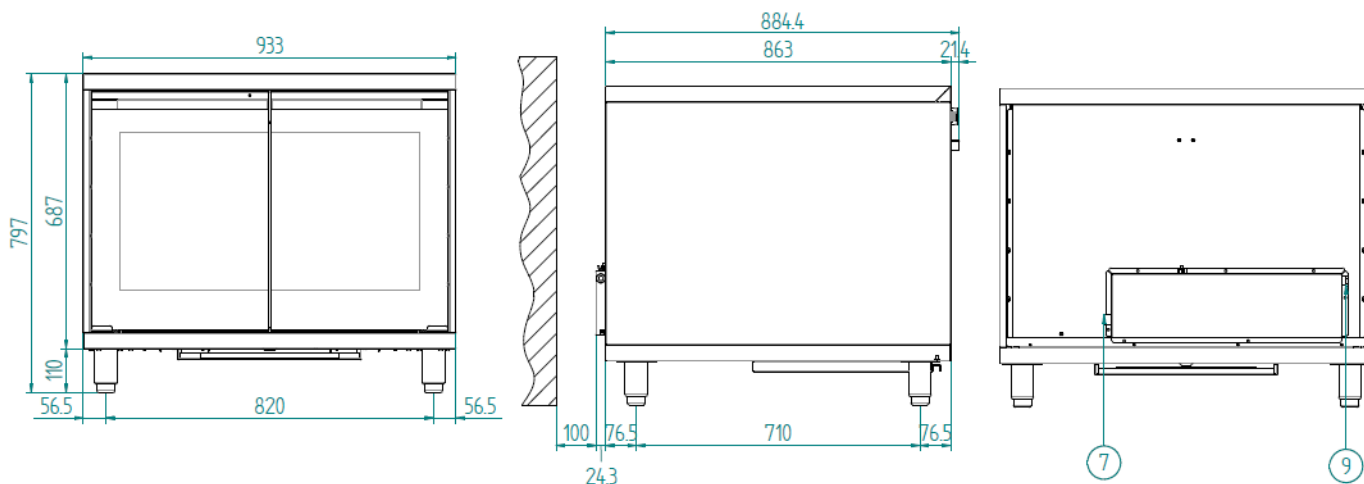

LEGENDA

1 PRESA USB	11 NON OSTRUIRE LE APERTURE DI AERAZIONE
2 PRESA SERIALE	12 INGRESSO ACQUA MAX. 200 kPa
3 PRESA PER COLLEGAMENTO SONDA AL CUORE	13 INGRESSO ACQUA ADDOLCITA MAX. 200 kPa
4 TUBO SCARICO ACQUA (DN 30)	14 INGRESSO PULIZIA BOILER
5 INGRESSO ACQUA LAVAGGIO	15 NON APRIRE IL TAPPO DURANTE IL FUNZIONAMENTO
6 INGRESSO ACQUA ADDOLCITA (ELETTROVALVOLA FILETTATA 3/4")	16 INGRESSO GAS RACCORDO FILETTATO 3/4"
7 INGRESSO ACQUA (ELETTROVALVOLA FILETTATA 3/4")	17 ALIMENTAZIONE ELETTRICA FORNO SUPERIORE
8 SFIATO VAPORE	18 FORO PRE-INCISO ALIMENTAZIONE ELETTRICA FORNO INFERIORE
9 FISSACAVO ALIMENTAZIONE ELETTRICA	19 TUBO DI ASPIRAZIONE VAPORE
10 ATTENZIONE SUPERFICIE CALDA	

CARATTERISTICHE DIMENSIONALI				CARATTERISTICHE FUNZIONALI	
DIMENSIONI	L	P	H	ALIMENTAZIONE	ELETTRICA
DIMENSIONI LIEVITATORE CON PIEDINI (mm)	935	910	800	CAPACITA'	N° 12 VASSOI IN ALLUMINIO (600x400 mm)
DIMENSIONI IMBALLO CARTONE+PALLET (mm)	1020	960	875	COTTURA	/
DIMENSIONI LIEVITATORE CON PIEDINI (inch)	36,81	35,82	31,49	UMIDIFICAZIONE	INDIRETTA CON TASTO TEMPORIZZATO
DIMENSIONI IMBALLATO (inch)	40,15	37,79	34,44	CAMERA DI LIEVITAZIONE	ACCIAIO AISI 430
PESO LIEVITATORE (kg)	59.4			SCARICO ACQUA	/
PESO LIEVITATORE IMBALLATO (kg)	77.2			SCARICO VAPORE	/
PESO LIEVITATORE (lbs)	130,95			TEMPERATURA	30 ÷ 60°C
PESO LIEVITATORE IMBALLATO (lbs)	170,19			CONTROLLO TEMP.	SONDA DIGITALE
PASSO GUIDE (mm)	75			PANNELLO COMANDI	DA FORNO
				N°PROGRAMMI	/
				FASI PROGRAMMABILI	/
				TEMP. PREIMPOSTATA	40° C
				PRERISCALDO	/
				PORTA	2 ANTE APERTURA LATERALE
CARATTERISTICHE ELETTRICHE				DOTAZIONI DI SERIE	
POTENZA ELETTRICA (kW)	2,4			SUPPORTI LATERALI	1 dx + 1 sx
FREQUENZA (Hz)	50/60			CAVO	MONOFASE [3G 1,5] - L=1600 MM
VOLTAGGIO (Volt)	AC 220/230			VASCHETTA RACCOGLI CONDENSA	
N°MOTORI	/				
N°GIRI MOTORE (n/1')	/				
N°RESISTENZE	2 x1,2 kW				
TERMOSTATO DI SICUREZZA	/			MODULARITA'	
PROTEZIONE ACQUA	IPX4			FORNO	SERIE CHF 664 TC- CHF 1064 TC
ILLUMINAZIONE	/				